

NORDIC[®]

100 E-SCOOTER **NORSK BRUKERVEILEDNING**

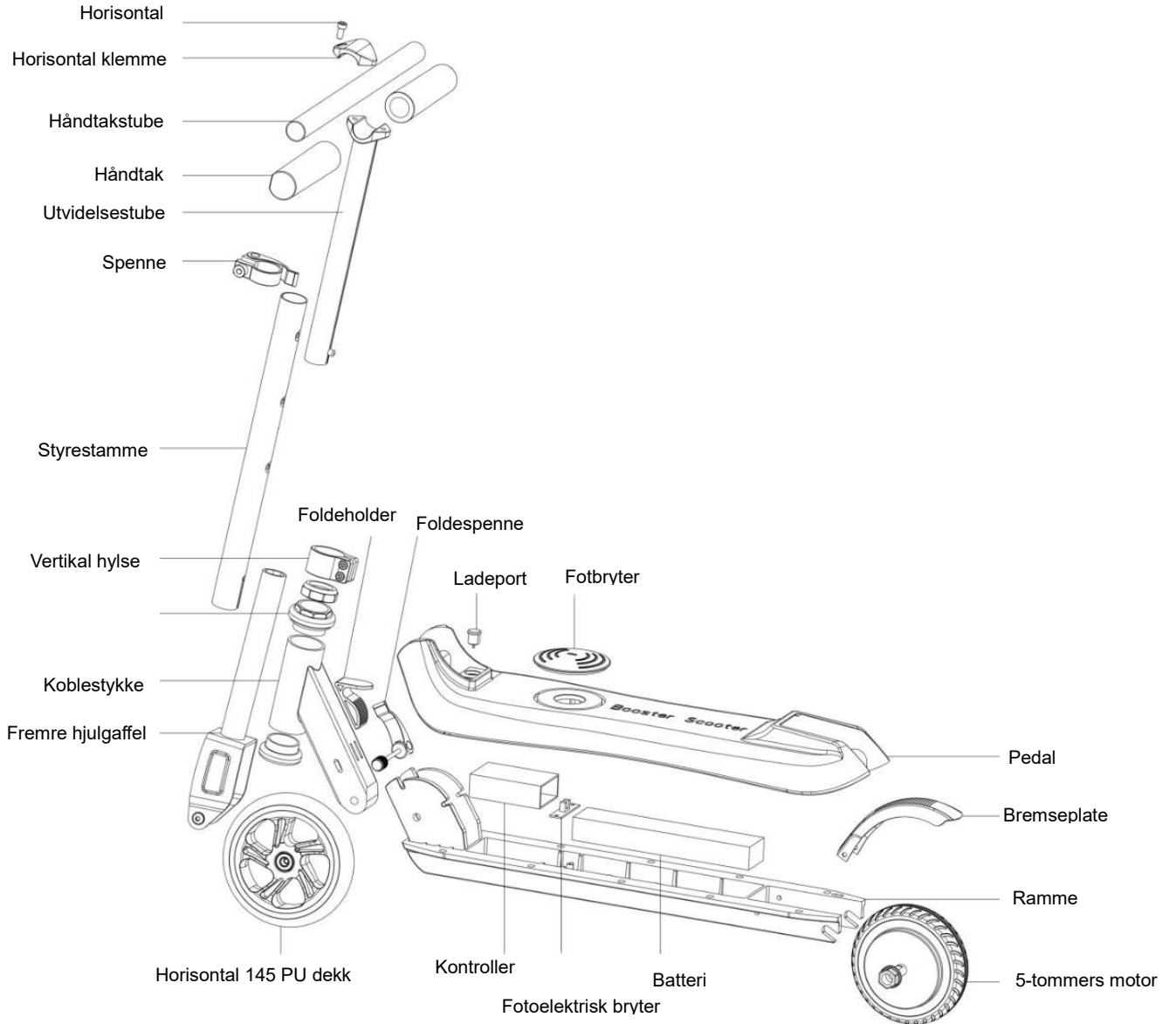

PRODUKTDELER



Montering av produktet

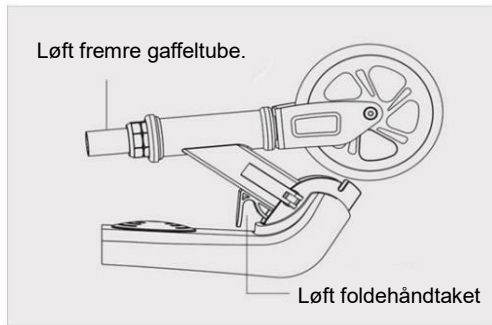

Bruk én hånd til å løfte foldehåndtaket, og den andre til å løfte fremre gaffeltube til du hører et klikk.

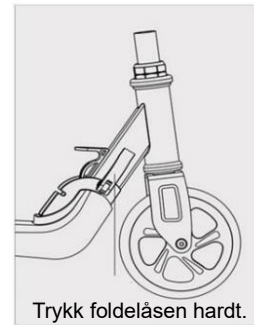

Trykk foldelåsen hardt. Foldelåsen justerer stramheten.

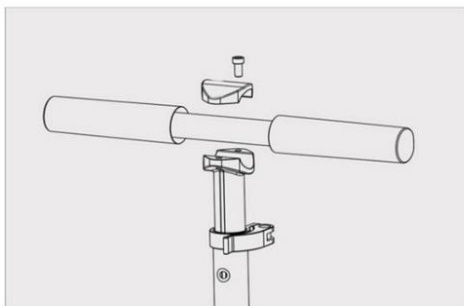

Løs håndtaket med en skrutrekker.

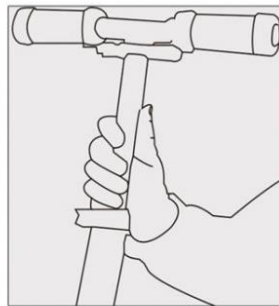

Bruk én hånd til å trykke justeringsknappen, og den andre til å justere utvidelsestuben til ønsket høyde.

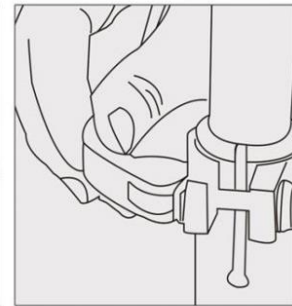

Lås spenna.

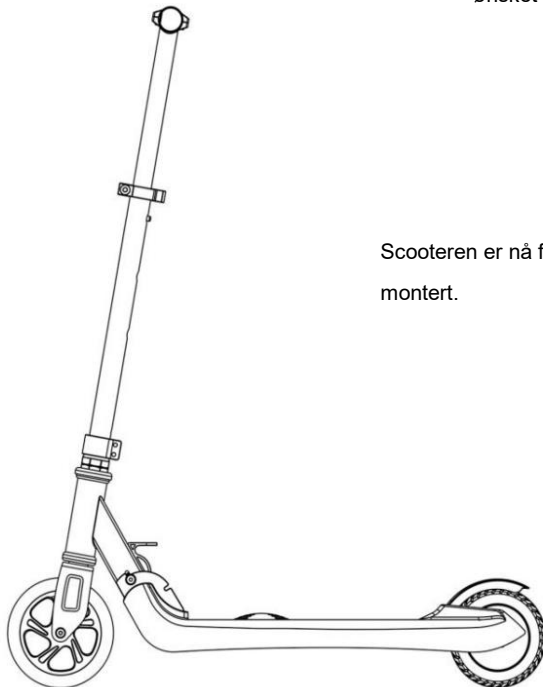

Scooteren er nå ferdig montert.

Folding av scooter

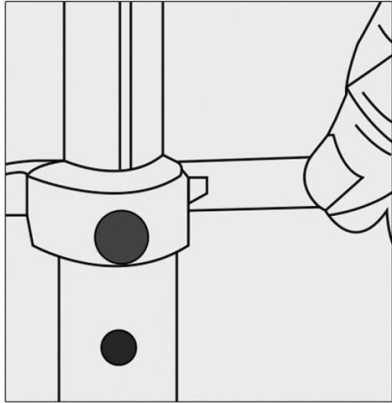

Løsne spennen.

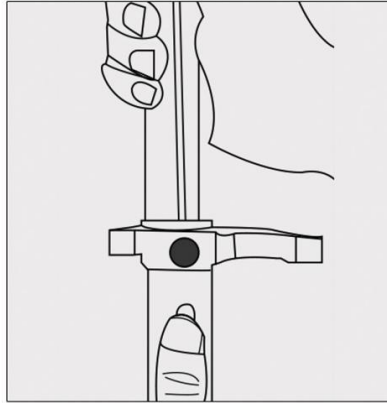

Trykk justeringsknappen for å justere utvidelsestuben til laveste nivå.

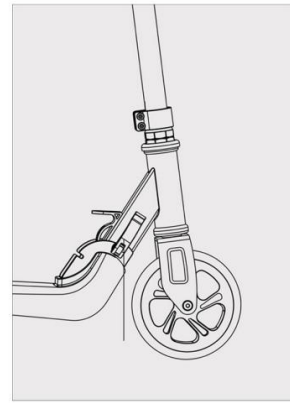

Løsne foldespenna.

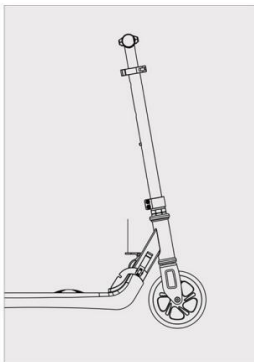

Løft foldehåndtaket, og dra styrestammen tilbake til du hører et klikk.

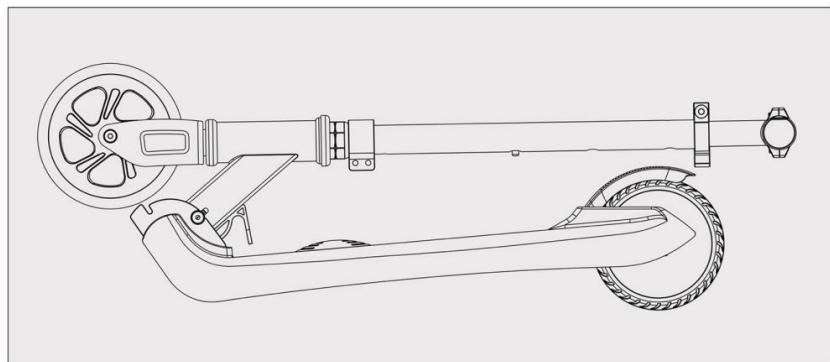

Scooteren er nå ferdig foldet.

Drift

1. Hold håndtaket med begge hender, og dytt forsiktig forover. Du vil snart høre scooteren skru seg på.

Scooterens lydindikering vil bety en av følgende ting:

- a. Dersom scooteren står stille, og du skyver den forsiktig forover, vil lydindikeringen markere at strømmen skrur på.
 - b. Dersom scooteren lydindikerer mens du bruker en fot til å dytte den i gang, betyr dette at motoren er i gang, og at du kan plassere foten på pedalen.
 - c. Dersom scooteren lydindikerer når du under bruk trykker en fot mot bakre hjulbrems, betyr dette at motoren har stanset.
 - d. Dersom scooteren lydindikerer kontinuerlig, betyr dette at batterinivået er lavt og at det må lades.
2. Hold fast i håndtaket med begge hender, plasser én fot på fotbryteren, og den andre foten på den bakre pedalen for å akselerere. Når scooteren lydindikerer, kan du plassere den andre foten på pedalen.
 3. Dersom du trenger å bremse, plasserer du en fot på bakre hjulbrems. Slipp bremseplata når hastigheten er redusert til ønsket nivå for å opprettholde denne hastigheten.
 4. Dersom du trenger å stoppe, plasserer du en fot på bakre bremseplate. Når du hører scooteren lydindikere, trykker du bremseplata til scooteren stanser.

Merk: Én fot må alltid være på strømbryteren for at scooteren skal forbli i drift. Scooteren skrur seg automatisk av etter å ha stått stille i ti sekunder. Motoren vil ikke starte dersom brukeren ikke står på strømbryteren. Motoren vil ikke starte dersom scooteren ikke står på noe underlag. Motorstasjonen vil kobles til når hastigheten når 5 km/t.

Forholdsregler

1. Dette produktet er utviklet for bruk av ett barn om gangen. Det er *ikke* utviklet for bruk av voksne eller av to personer samtidig. Barn må være under oppsyn av voksne når de benytter seg av dette produktet.
st
2. Vennligst ikke deg hjelm og annet beskyttelsesutstyr når du benytter deg av dette apparatet.
3. Ikke bruk apparatet i områder der det er utrygt å bruke motoriserte fartøy.
4. Første gang du bruker apparatet bør du øve deg i et åpent område. Gjør deg kjent med apparatet, og hvordan man svinger, bremser og stanser.
5. Ikke utfør farlige triks eller bruk apparatet uten å holde håndtaket med begge hender mens scooteren er i gang. Hold føttene dine på pedalen.
6. Ikke forsøk å passere steg som er mer enn tre centimeter store, da dette kan føre til skader på scooteren eller brukeren.
7. Reduser hastigheten eller stans helt opp dersom du støter på ujevne underlag.
8. Forsikre deg om at høyden på styrestammen er justert til et komfortabel nivå for brukeren.
9. Ikke bruk apparatet på glatte underlag, som for eksempel is eller olje.
10. Ikke bruk apparatet i temperaturer lavere enn -5°C .
11. Ikke bruk apparatet på underlag som heller mer enn fem grader. For stigninger på mer enn fem grader, trenger du pedalassistanse.
12. Ikke senk apparatet i vann som er dypere enn fem centimeter, da dette kan føre til skade på apparatets elektriske deler.
13. Unngå å bruke apparatet i ugunstige værforhold, som for eksempel regn, snø og sterk vind, da dette kan skade apparatet.
14. Apparatet må lades minst én gang i måneden. Dersom apparatet blir fullstendig tappet for batteri, må det lades én gang i uka.

Batteri og lading

Litium-batteri

1. Lad batteriet til full kapasitet første gang du lader opp apparatet.
2. For å unngå skade på batteriet bør du sette apparatet til lading umiddelbart etter at apparatet lydindikerer at batterinivået er lavt.
3. **Dersom du ikke bruker apparatet på en stund, bør du lade det opp minst én gang i måneden.**
4. Dersom batteriet ikke har blitt brukt på en lang stund og batterinivået er lavere enn batteribeskyttelsesstatus, kan det ikke lenger brukes. Kontakt din forhandler umiddelbart.
5. Ikke lad batteriet innendørs
6. Vær alltid tilstede
7. Ikke lad om natten uten oppsyn

Merk: Batteriskader som følge av vann, sammenstøt eller andre ekstraordinære faktorer dekkes ikke av produktgarantien.

Lader

1. Den medfølgende laderen har innebygget overladingsbeskytter som sørger for at apparatet vil slutte å lade straks batteriprosenten har nådd maksimalt nivå. Skader forårsaket av ekstraordinære faktorer, som for eksempel vann eller sammenstøt, dekkes ikke av produktgarantien.
2. Åpne ladedekslet på pedalen, og koble laderen til ladeporten på apparatet.
3. Koble laderen til en stikkontakt (AC100V-240V).
4. Når apparatet lader, vil ladelampa være rød. Apparatet er ferdig ladet når lampa blir grønn.
5. Vennligst lad apparatet i tørre og ventilerte omgivelser.

Vedlikehold

1. Hjul

Produktet benytter seg av dekk som er motstandsdyktige mot slitasje og som ikke trenger å pumpes opp. Dekkene må byttes når det oppstår åpenbar slitasje eller skader. Vennligst kontakt din forhandler dersom du trenger å bytte dekk. Inspiser apparatet for løse skruer, og stram dersom nødvendig.

2. Batteri

Litium-batteriet kan lades minst 500 ganger, og generelt over 600 ganger med normal bruk. Dersom du kun oppnår halvparten så mye bruk av apparatet som da det var nytt, anbefales det at du bytter til et nytt litium-batteri.

3. Daglig vedlikehold

Vennligst ikke oppbevar apparatet altfor lenge i varme og solfylte, eller våte omgivelser. Vennligst hold apparatet rent.

Innhold i pakningen

Innhold	Antall
Scooter	1
Lader	1
Brukerveiledning	1
Verktøy	1

VIKTIG VEDRØRENDE SERVICE

Om det skulle oppstå problemer av noe slag, ber vi deg om å kontakte Mylna Service. Vi vil gjerne at du kontakter oss før du kontakter butikken slik at vi kan tilby deg best mulig hjelp.

Besøk vår hjemmeside www.mylناسport.no – her vil du finne informasjon om produktene, brukermanualer, ett kontaktskjema for å komme i kontakt med oss og mulighet for å bestille reservedeler. Ved å fylle ut kontaktskjema gir du oss den informasjonen vi trenger for å kunne hjelpe deg så effektivt som mulig.